

入出力制御 Sub_Controller_ 回路図 (2006-11-28 by T.S)

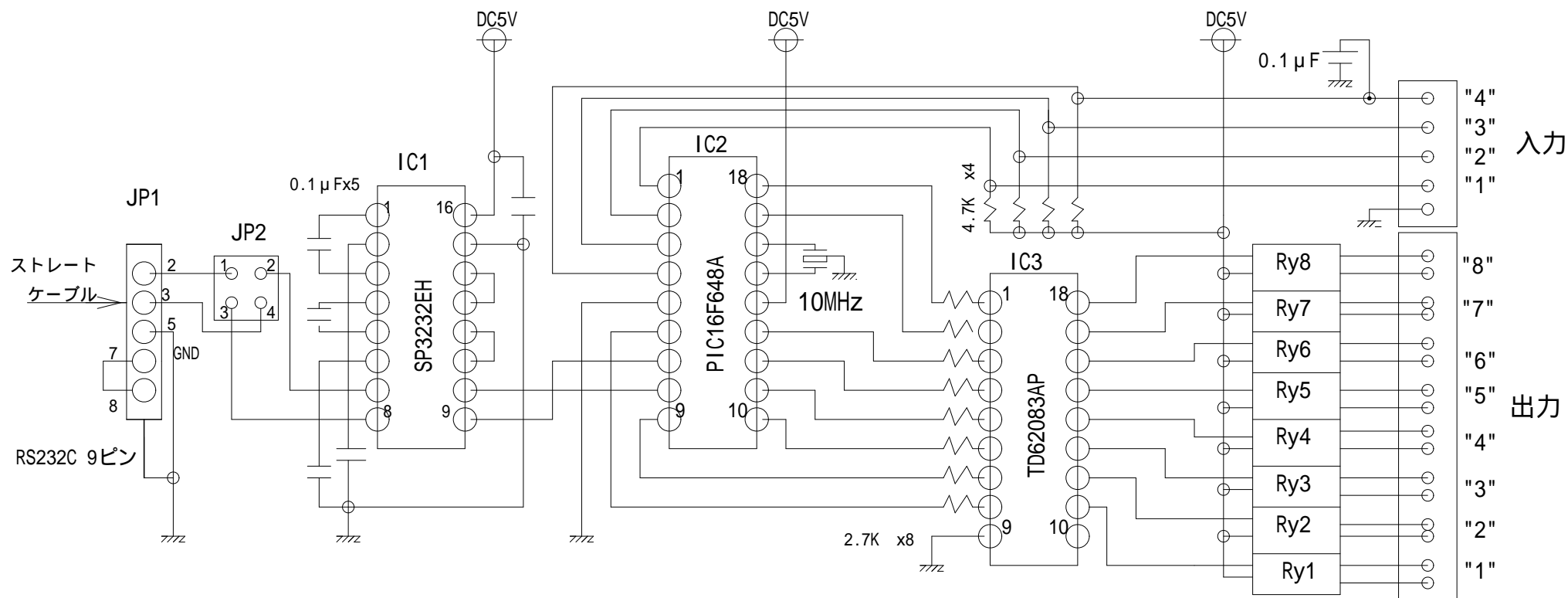

- 注記) 1 . JP2はパソコンと接続時は1-2,3-4ショートピンで接続のこと、
 wireless_rs232c Boardと接続時は1-3,2-4と接続のこと。
 2 . PICマイコンのボーレートは2400bps(固定)となっている。

Wireless Board との構成

注記) PICマイコンのクロックを避ける為、RS232Cケーブルで離す。

